

Udluftning af 2-tryks tipventil

Denne procedure udføres hvis det er svært at stille lav-trykket, på grund af trykket står og pulser/vibrerer.

1. Løsn omløber B1
2. Vent indtil vibrationer er væk/til der kommer olie ud ved B1
3. Indstil lavtryk (0-200Bar) med A1, skru med uret for højere tryk, og mod uret for lavere tryk
4. Spænd omløber B1 imens der stadig holdes kontra på A1
5. Indstil derefter det høje tryk (se nedenfor)

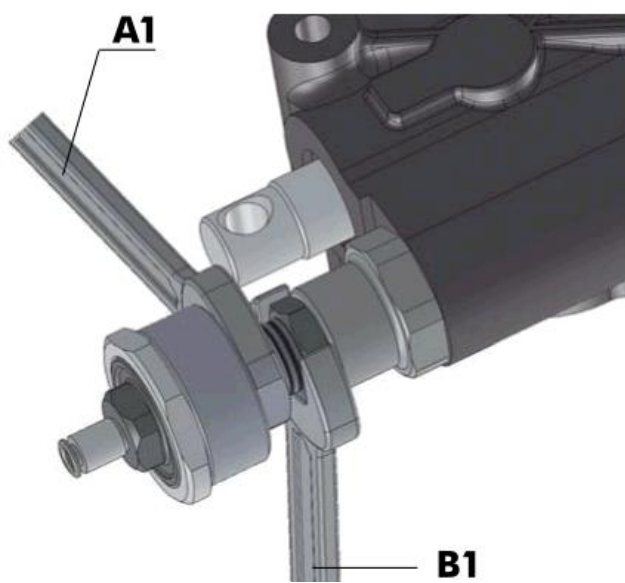

Højtryk

1. Løsn omløber B2 forsigtigt, hold samtidig kontra på A2
2. Stil højtryk (+ 0-200Bar højere end lavtryk) med A2, skru med uret for højere tryk, og mod uret for lavere tryk
3. Spænd omløber B2 imens der stadig holdes kontra på A2

